

Wichtige Sicherheitshinweise

! Dieses Symbol weist auf eine möglicherweise gefährliche Situation hin, die zu schweren oder tödlichen Verletzungen führen kann.

Bitte beachten Sie folgende Warnhinweise:

! Lesen Sie alle Warnhinweise auf dem Gerät.

- Lesen Sie das Montage-/Benutzerhandbuch aufmerksam durch.
- Unbeteiligte Dritte und Kinder müssen während des Zusammenbaus des Geräts Abstand halten.
- Versuchen Sie nicht, das Design oder die Funktionalität des Geräts zu ändern. Dies könnte die Sicherheit des Geräts beeinträchtigen und führt zum Erlöschen der Garantie.
- Prüfen Sie das Gerät vor jeder Verwendung auf lose Teile oder Verschleißerscheinungen. Verwenden Sie es nicht, falls Sie solche Teile finden. Wenden Sie sich für Informationen zur Reparatur an den Kundendienst (USA/Kanada) oder Ihren Händler vor Ort (außerhalb der USA/Kanada).
- Wenn Ersatzteile benötigt werden, verwenden Sie nur Originalersatzteile und Schrauben von Nautilus. Wenn keine Originalersatzteile verwendet werden, besteht für den Benutzer ein Risiko. Außerdem kann der korrekte Betrieb des Geräts beeinträchtigt werden und die Garantie erlöschen.
- Nehmen Sie das Gerät erst in Betrieb, wenn es vollständig aufgebaut und die korrekte Funktionsfähigkeit in Übereinstimmung mit dem Benutzerhandbuch überprüft wurde.
- Die Hantel/Curl-Stange ist sehr schwer. Sollten Sie nicht die optionale Hantelstation verwenden, empfehlen wir Ihnen, die Hantel/Curl-Stange für einen sicheren Stand direkt auf den Boden abzulegen.
- Führen Sie alle Montageschritte in der angegebenen Reihenfolge durch. Eine fehlerhafte Montage kann Verletzungen zur Folge haben.

Wenn Sie weitere Unterstützung benötigen, wenden Sie sich an den Kundendienst (USA/Kanada) oder Ihren Händler vor Ort (außerhalb der USA/Kanada). Eine internationale Händlerliste finden Sie hier: www.nautilusinternational.com

Nautilus, Inc., 5415 Centerpoint Parkway, Groveport, OH 43125 USA, www.NautilusInc.com - Kundendienst: Nordamerika (800) 605-3369, csnls@nautilus.com | Nautilus (Shanghai) Fitness Equipments Co, Ltd, Room 1701 &1702, 1018 Changning Road, Changning District, Shanghai, China 200042, www.nautilus.cn - 86 21 6115 9668 | außerhalb der USA www.nautilusinternational.com | Gedruckt in China | © 2019 Nautilus, Inc. | Bowflex, das B-Logo und SelectTech sind Marken im Besitz oder lizenziert von Nautilus, Inc. Diese Marken sind in den USA und anderen Ländern eingetragen oder auf andere Weise gesetzlich geschützt. | ORIGINALDOKUMENT – NUR ENGLISCHSPRACHIGE VERSION

! Umfassende Sicherheitshinweise finden Sie im Montage-/Benutzerhandbuch der Bowflex™ SelectTech™ 2080 Hantel/Curl-Stange.

Teile

8 Gewichtsscheiben (5 lb, 2,27 kg)

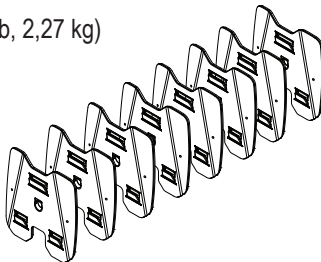
**Werkzeug**6 mm
#2

Gewicht: 18,1 kg
Abmessungen (Hantelset mit zusätzlichen Gewichtsscheiben): 158,6 cm x 29,8 cm x 32,2 cm (LxBxH)

Aufbau

1. Hantel und Gewichtsscheiben aus der Halterung nehmen

Hinweis: Stellen Sie die Einstellknöpfe auf die niedrigste Auswahlstufe (9,1 kg /20 lbs.), bevor Sie die Hantel herausnehmen.

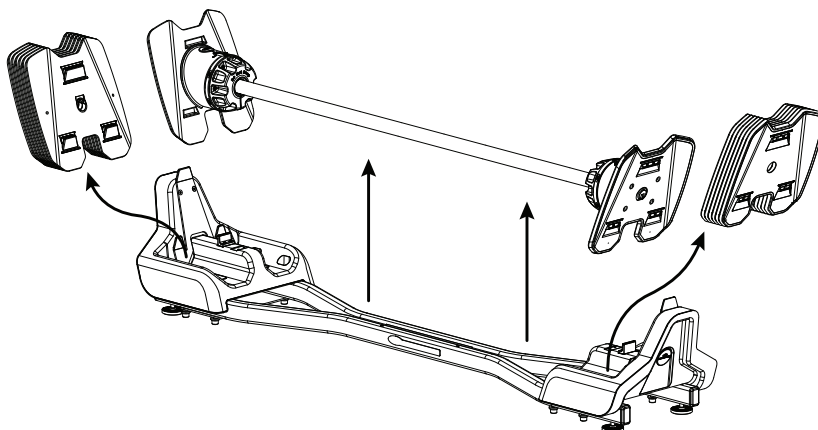

2. Schrauben lösen und die Sockelblenden nach außen schieben

ACHTUNG: Nehmen Sie die Schrauben nicht heraus. Richten Sie die Blenden an den äußeren Schraubbohrungen in den Basisstangen aus, um diese für die 120-lb-Hantel anzupassen.

Hinweis: Ziehen Sie die Schrauben nicht vollständig fest. Die Blenden sollten sich noch bewegen lassen.

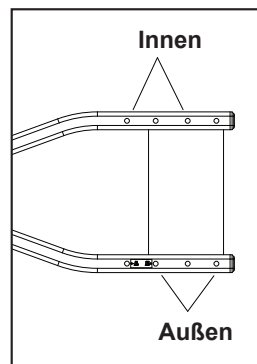
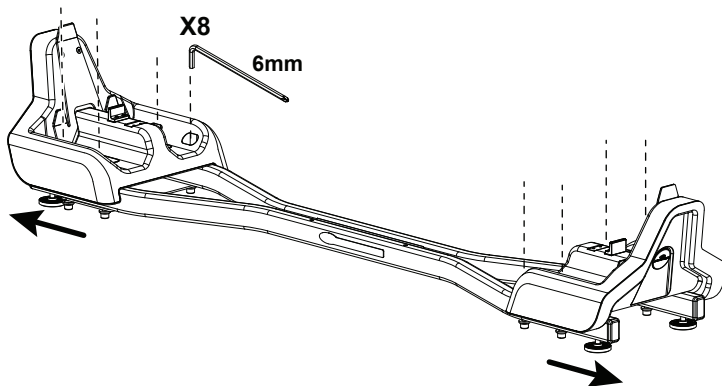

3. Sperrstift entfernen

ACHTUNG: Entfernen Sie die Sperrstifte und setzen Sie sie wieder in die inneren Schraubbohrungen der Sockelblende ein, um diese für die 120-lb-Hantel vorzubereiten.

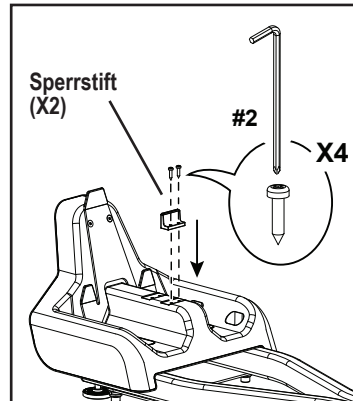
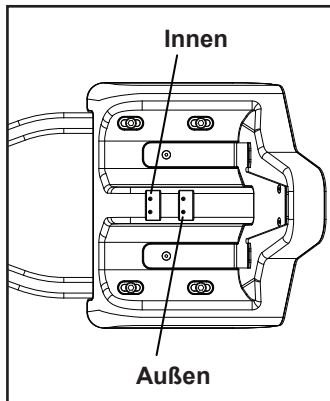
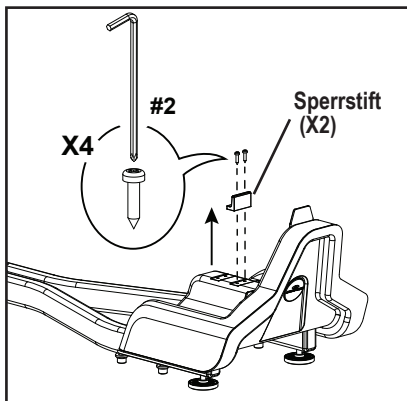

4. Zusätzliche Gewichtsscheiben, Originalgewichtsscheiben und Hantel in den Sockel legen

! Um beim Einlegen der Gewichtsscheiben in den Sockel Verletzungen zu vermeiden, achten Sie darauf, Ihre Finger und Hände nicht zu quetschen.

Hinweis: Stellen Sie sicher, dass die Gewichtsscheiben vollständig im Sockel liegen. Es dürfen keine Lücken zwischen den Gewichtsscheiben entstehen und alle Laschen der Gewichtsplatten sind aneinander ausgerichtet und eingerastet. Stellen Sie sicher, dass die Sperrlasche oben auf jeder Sockelblende in der Auswahllasche oben auf der Rückseite der Gewichtsscheibe eingerastet ist.

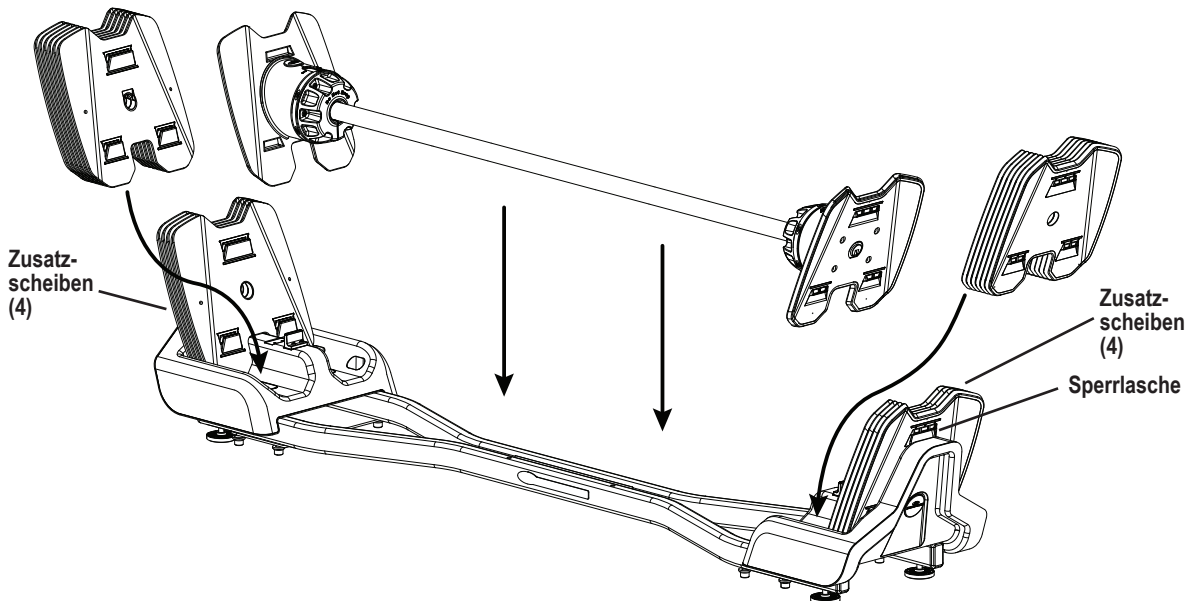

5. Sockelblende einstellen

! Um beim Einlegen der Gewichtsscheiben in den Sockel Verletzungen zu vermeiden, achten Sie darauf, Ihre Finger und Hände nicht zu quetschen.

Hinweis: Drücken Sie die Blenden nach innen. Ziehen Sie die inneren Schrauben fest. Um die äußeren Schrauben festzuziehen, müssen Sie möglicherweise die Hantel und die Gewichtsscheiben herausnehmen. Diese Einstellung ist wichtig für eine korrekte Funktionsweise und für ein leichteres Wiedereinlegen der Hantel. Wenn sich die Hantel nach der Montage nur schwer wieder einlegen lässt, müssen Sie diesen Vorgang möglicherweise wiederholen.

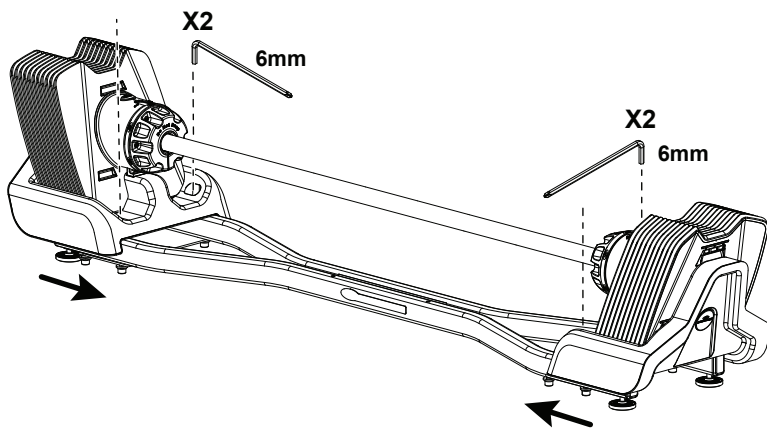

6. Abschlussinspektion

Überprüfen Sie, ob alle Schrauben festgezogen sind und alle Bauteile ordnungsgemäß zusammengebaut wurden.

! Nehmen Sie das Gerät erst in Betrieb, wenn es vollständig aufgebaut und die korrekte Funktionsfähigkeit in Übereinstimmung mit dem Benutzerhandbuch überprüft wurde.

